

TAUSTAVALLIN PERIAATEPIIRROS  
(Pistooli- ja pienoishirvirata)

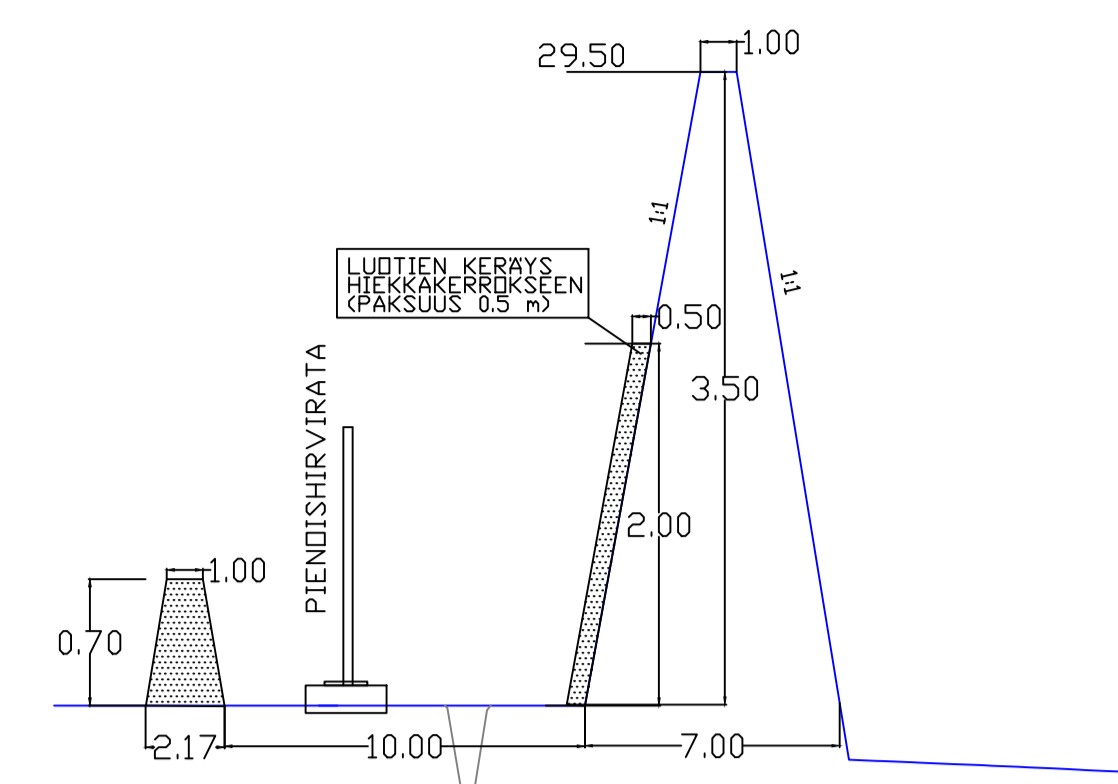

<b>POHJATUTKIMUS JA MITTAUSPALVELU OY</b> PMP POHJATUTKIMUS JA MITTAUSPALVELU OY	Työn nimi: <b>KIVIMAAN AMPUMARADAN LAAJENTAMINEN</b> Työn kohde: i, Pohjoisr. 139-403-13-60, 139-403-124-0 (vuokra-alue) Piirustuksen sisältö: PISTOOLIRATA 25 m PITUUSLEIKKAUS 1:500/1:100 TAUSTAVALLIN PERIAATEPIIRROS
Pvm: 21.3.2024 Suun: Tark:	Koord. järj.: ETRS-TM35 N2000 Piirustuksen no: PIEK_L8

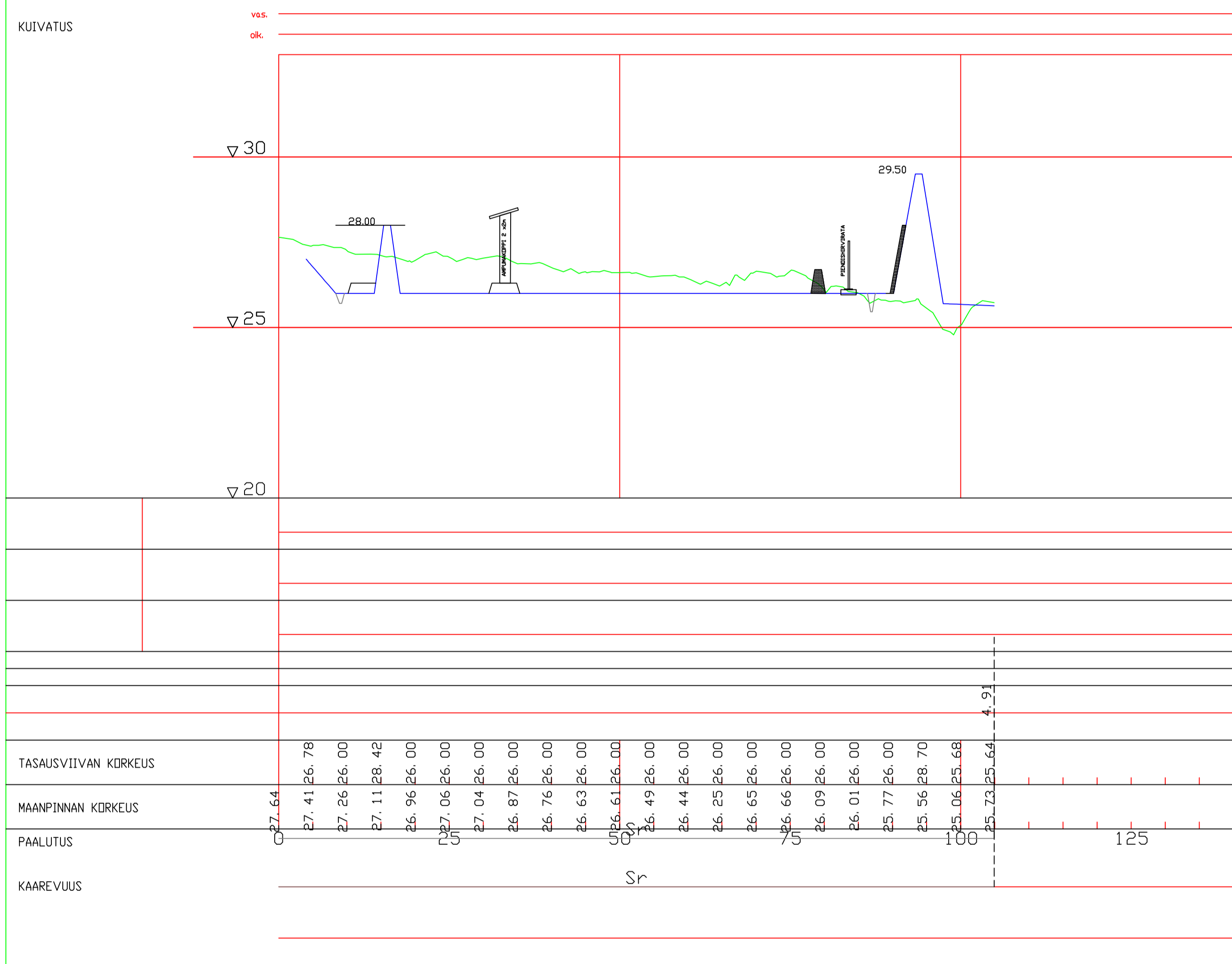

TAUSTAVALLIN PERIAATEPIIRROS  
(Pistooli- ja pienoishirvirata)

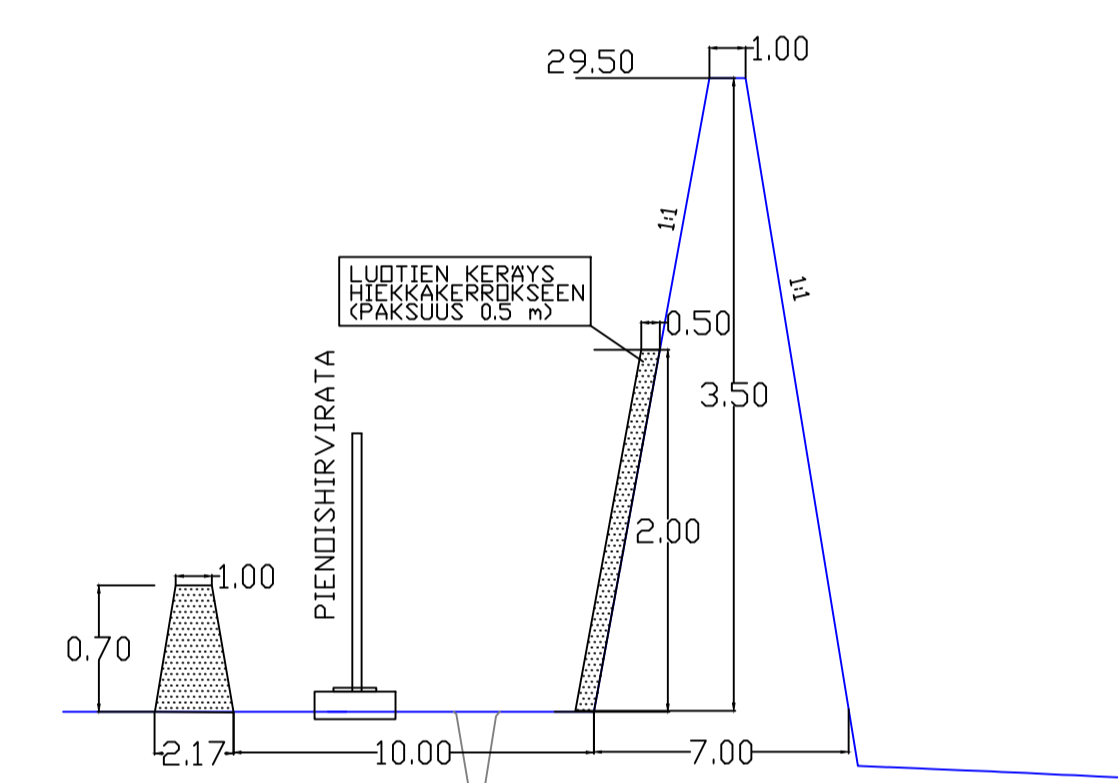

<b>POHJATUTKIMUS JA MITTAUSPALVELU OY</b> PMP POHJATUTKIMUS JA MITTAUSPALVELU OY	Työn nimi: <b>KIVIMAAN AMPUMARADAN LAAJENTAMINEN</b> Työn kohde: i, Pohjoisr. 139-403-13-60, 139-403-124-0 (vuokra-alue) Piirustuksen sisältö: PIENOISHIRVIRATA 50 m PITUUSLEIKKAUS 1:500/1:100 TAUSTAVALLIN PERIAATEPIIRROS
Pvm: 21.3.2024 Suun: Tark:	Koord. järj.: ETRS-TM35 N2000 Piirustuksen no: PIEK_L9

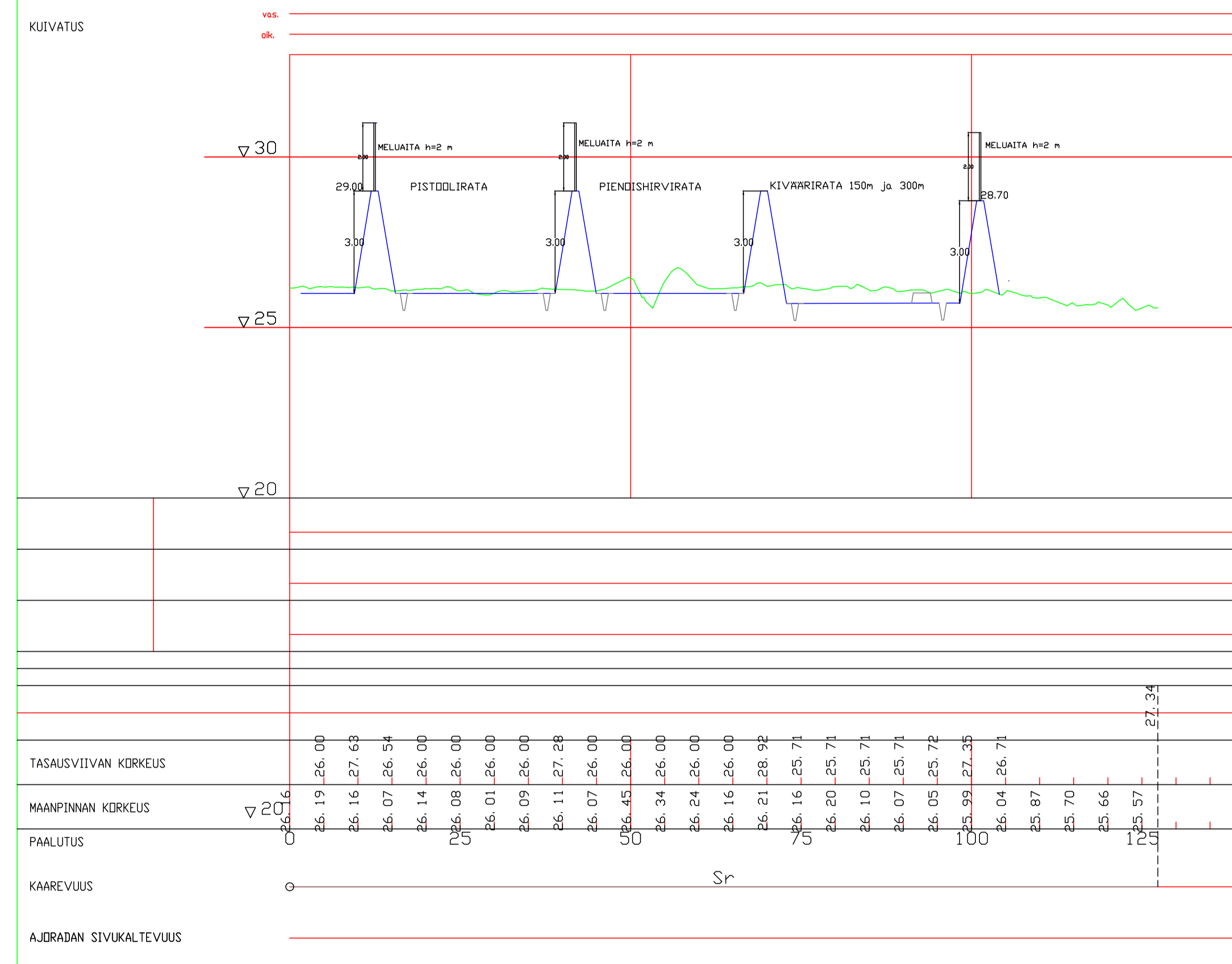

SIVUVALLIEN PERIAATEPIIRROS

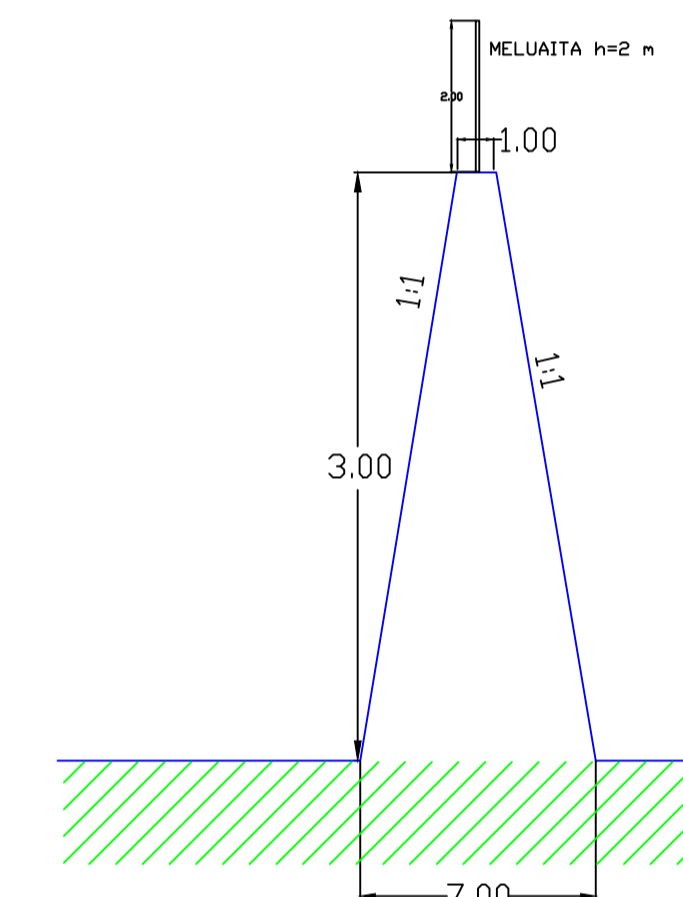

<b>POHJATUTKIMUS JA MITTAUSPALVELU OY</b> PMP POHJATUTKIMUS JA MITTAUSPALVELU OY	Työn nimi: <b>KIVIMAAN AMPUMARADAN LAAJENTA</b> Työn kohde: i, Pohjoisr. 139-403-13-60, 139-403-124-0 (vuokra-alue) Piirustuksen sisältö: POIKKILEIKKAUS 1:500/1:100 SIVUVALLIEN PERIAATEPIIRROS
Pvm: 21.3.2024 Suun: Tark:	Koord. järj.: ETRS-TM35 N2000 Piirustuksen no: PIEK_L7

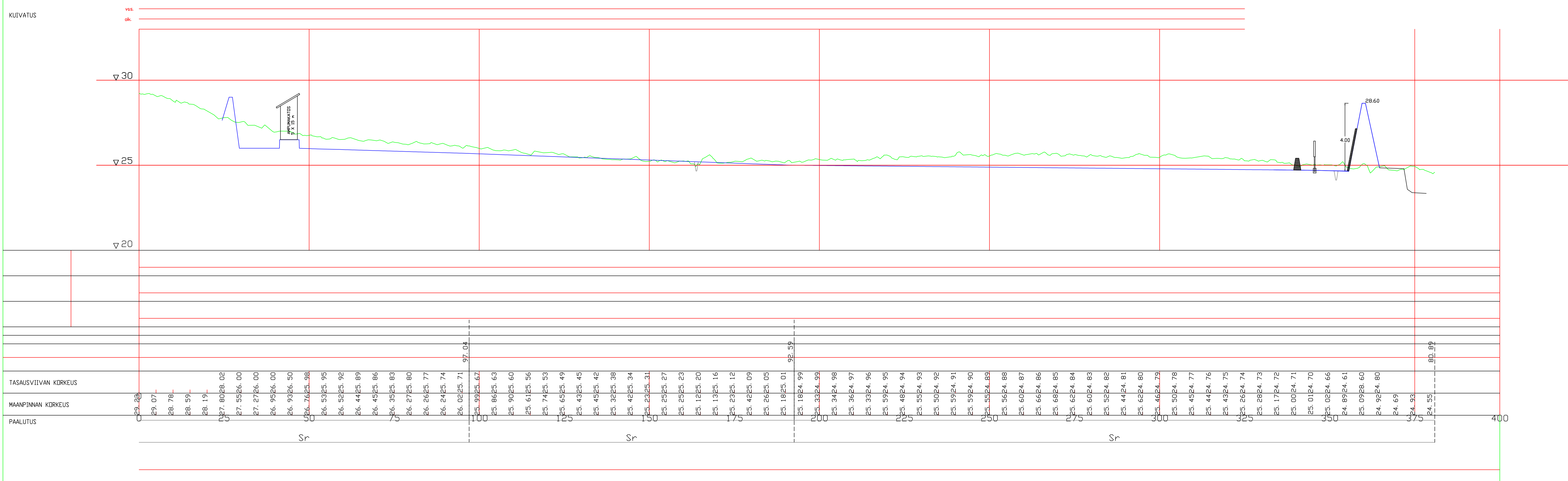

TAUSTAVALLIN PERIAATEPIIRROS  
(150 min ja 300 min radat)

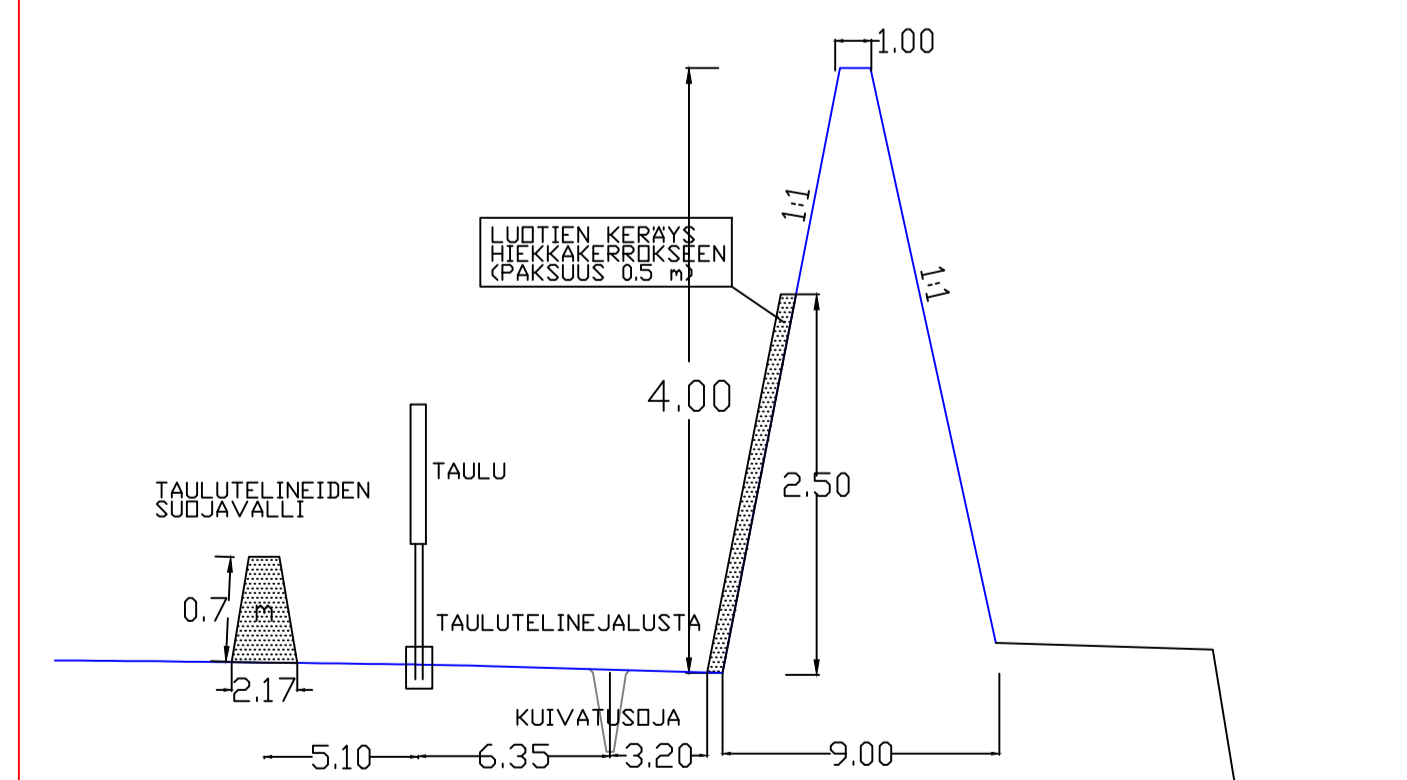

<b>POHJATUTKIMUS JA MITTAUSPALVELU OY</b> PMP POHJATUTKIMUS JA MITTAUSPALVELU OY	Työn nimi: <b>KIVIMAAN AMPUMARADAN LAAJENTAMINEN</b> Työn kohde: i, Pohjoisr. 139-403-13-60, 139-403-124-0 (vuokra-alue) Piirustuksen sisältö: 300 min JA 150 min RATA PITUUSLEIKKAUS 1:500/1:100 TAUSTAVALLIN PERIAATEPIIRROS
Pvm: 21.3.2024 Suun: Tark:	Koord. järj.: ETRS-TM35 N2000 Piirustuksen no: PIEK_L10

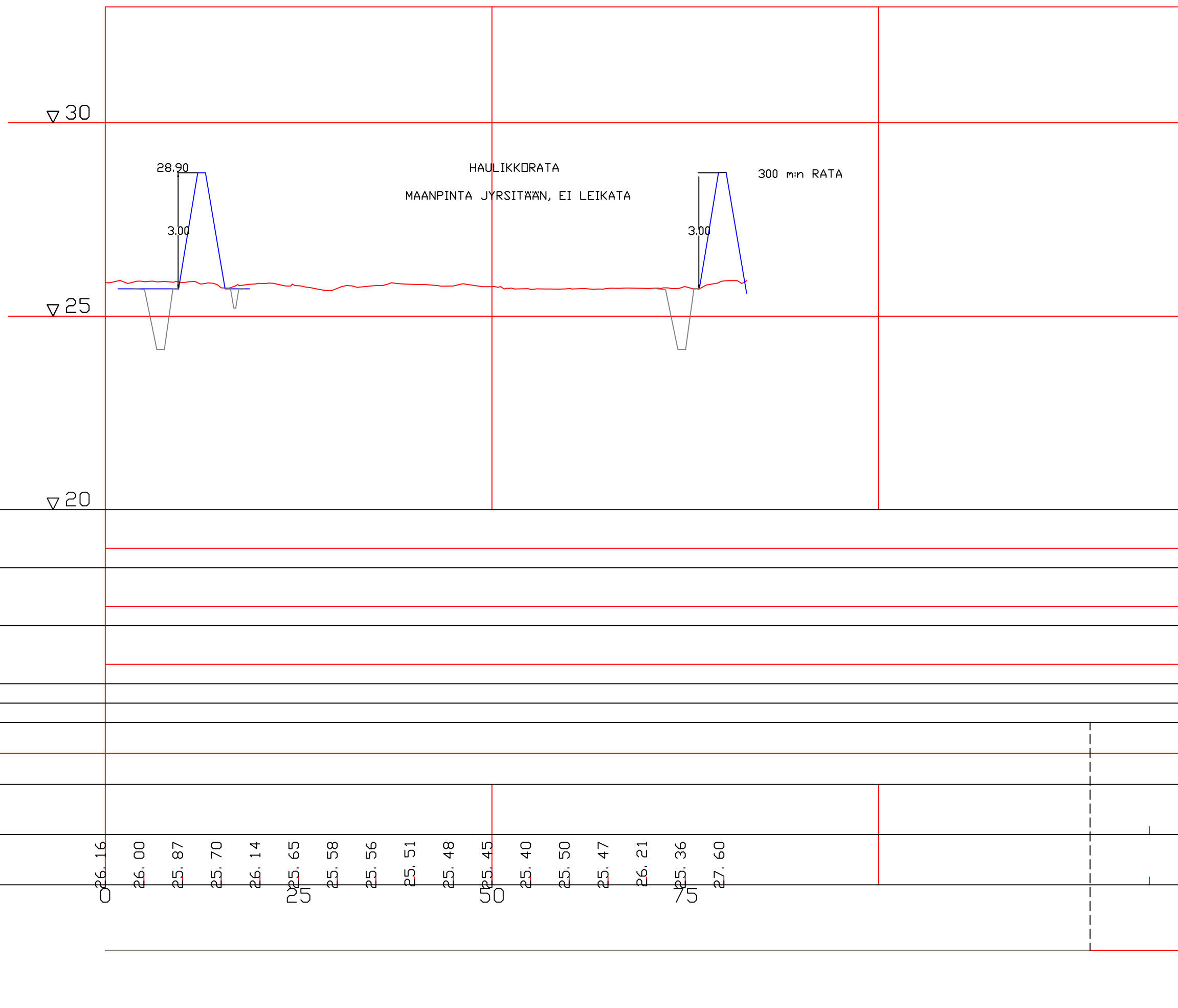

KUIVATUS

vas.  
ok.

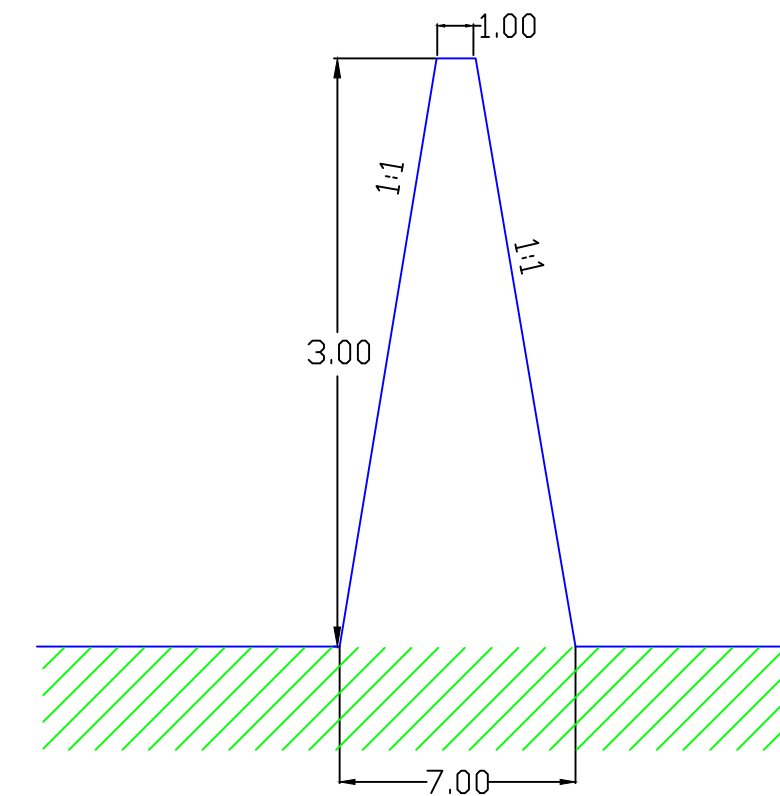

### SIVUVALLIEN PERIAATEPIIRROS





Tilaja	 POHJOIS-IIN ERÄNKÄVIJÄT RY	Työn nimi	KIVIMAAN AMPUMARADAN LAAJENTAMINEN
Tutkimus	MML Laserkeilaus, GPS-mittaus PMP OY	Hyväksynyt	
	 POHJATUTKIMUS JA MITTAUSPALVELU OY	Työn kohde	ii, Pohjois-II, 139-403-13-60, 139-403-124-0 (Vuokra-alueet)
Pvm	Piirt /Suun 23.10.2024	Koord. järj.	ETRS-TM35
Suun	Tark	Kork. järj.	N2000
		Piirustuksen n:o	PIEK_L7

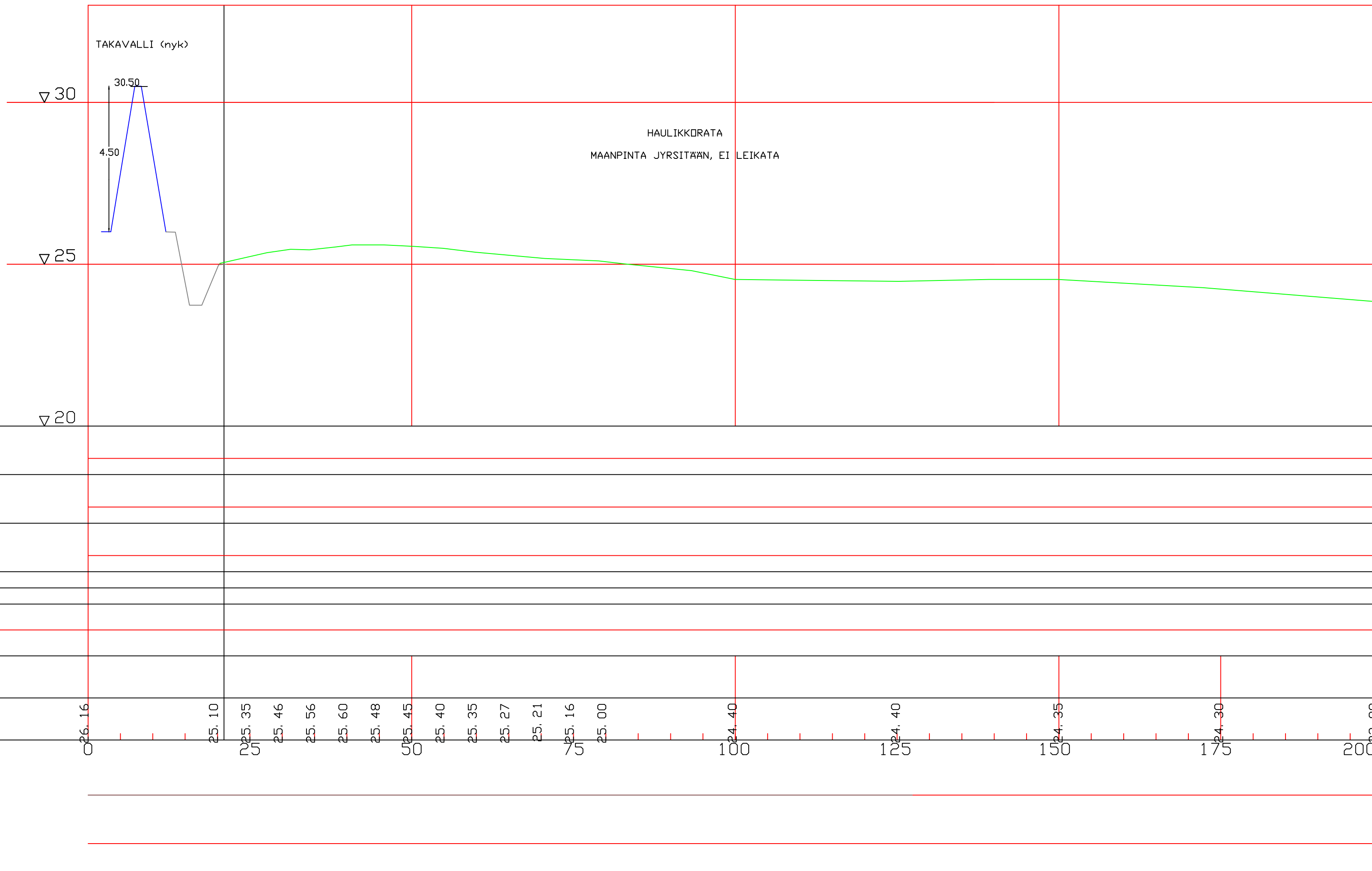

KUIVATUS

vas.  
ok.

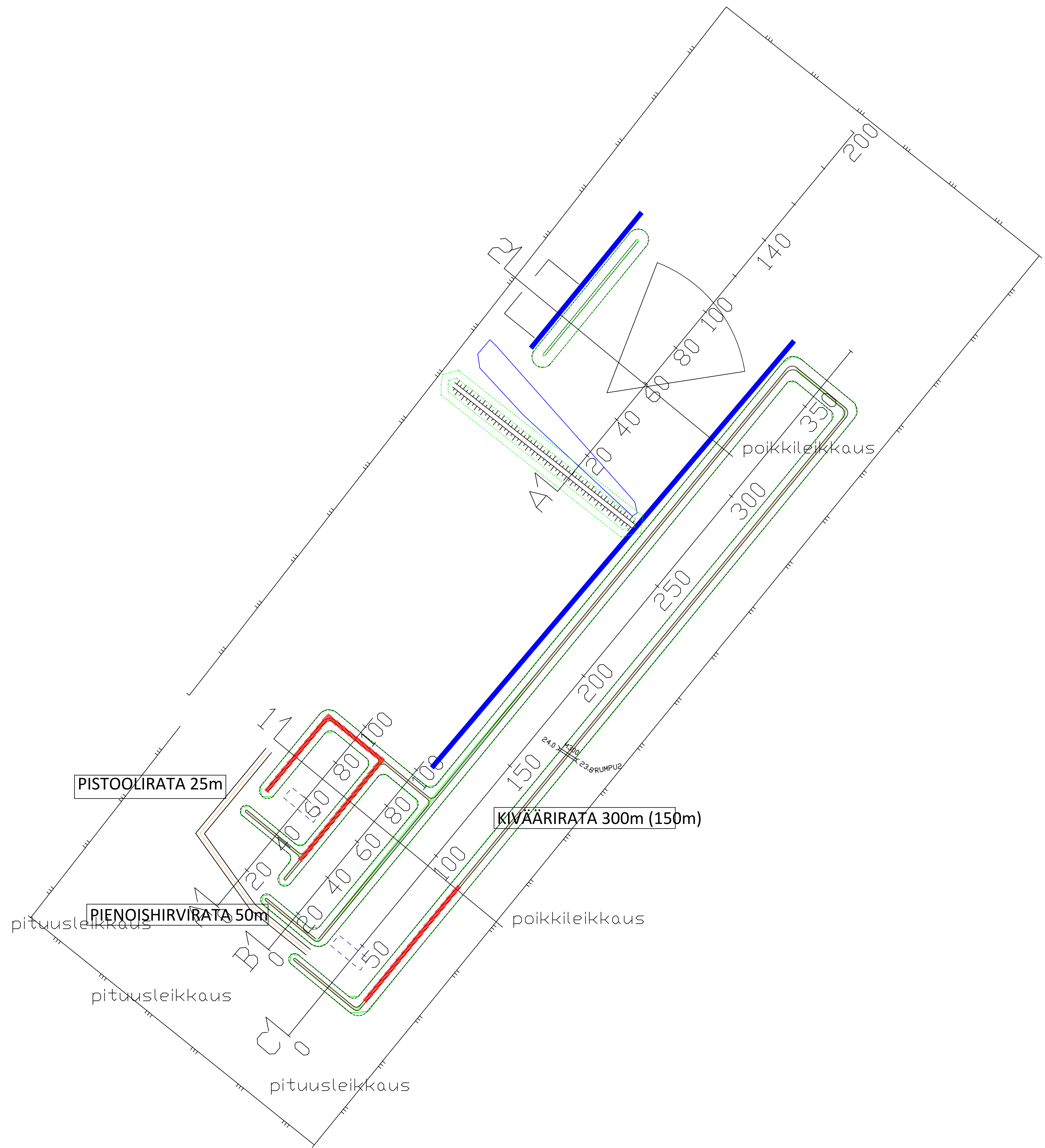

Tilaja	 POHJOIS-IIN ERÄNKÄVIJÄT RY	Työn nimi	KIVIMAAN AMPUMARADAN LAAJENTAMINEN
Tutkimus	MML Laserkeilaus, GPS-mittaus PMP OY	Hyväksynyt	
	 POHJATUTKIMUS JA MITTAUSPALVELU OY	Työn kohde	ii, Pohjois-II, 139-403-13-60, 139-403-124-0 (Vuokra-alueet)
Pvm	Piirt /Suun 23.10.2024	Koord. järj.	ETRS-TM35
Suun	Tark	Kork. järj.	N2000
		Piirustuksen n:o	PIEK_L7



Tilaja	 POHJOIS-IIN ERÄNKÄVIJÄT RY	Työn nimi	KIVIMAAN AMPUMARADAN LAAJENTAMINEN
Tutkimus	MML Laserkeilaus, GPS-mittaus PMP OY	Hyväksynyt	Työn kohde
			II, Pohjois-II, 139-403-13-60, 139-403-124-0 (Vuokra-alueet)
			Piirustuksen sisältö
	 POHJATUTKIMUS JA MITTAUSPALVELU OY		LEIKKAUSTEN SIJAINTI 1: 1000
Pvm	Piirt /Suun	Koord. järj.	Kork. järj.
	23.4.2024	ETRS-TM35	N2000
Suun	Tark	Piirustuksen n:o	PIEK_LEIK1